

INSTRUKCJA MONTAŻU 6 PODPÓR STAJAKA

Oznaczenia na rysunku:

- Nr 1 – wkręt (6 sztuk)
- Nr 2 – podpora stojaka (6 sztuk)
- Nr 3 – tulejka podpory stojaka
- Nr 4 – otwór na wkręt w korpusie stojaka
- Nr 5 – wycięcie pod podporę w korpusie stojaka

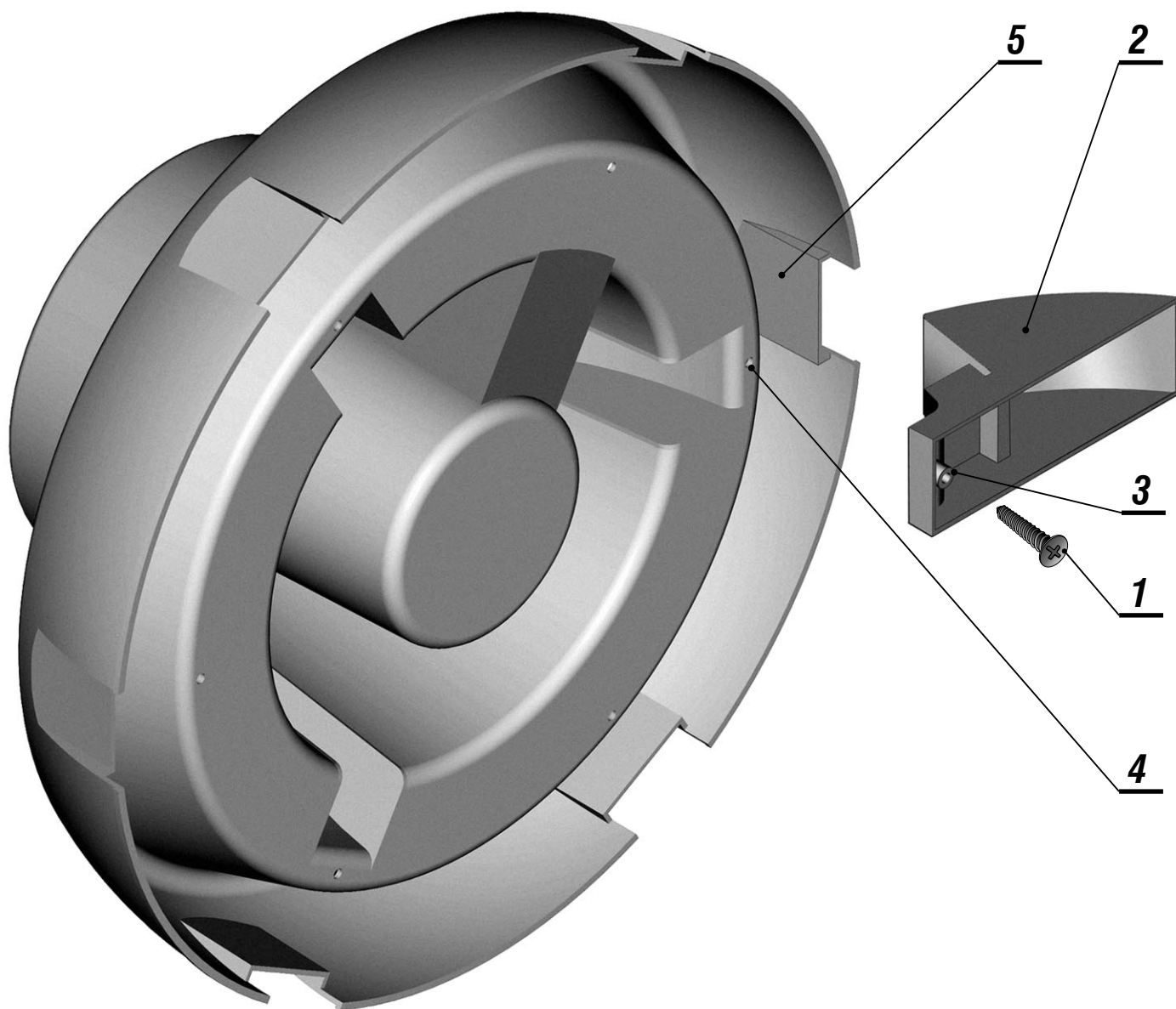

Kolejność montażu:

1. Wsunąć wszystkie podpory stojaka (2) w wycięcia w korpusie stojaka (5) tak, aby otwory tulejek (3) trafiły w otwory (4) w korpusie stojaka.
2. Włożyć wkręty (1) w otwory tulejek (2).
3. Dokręcić wkręty (1) śrubokrętem krzyżakowym.